

TECHNICKÝ LIST VÝROBKU

EKO Dlažba

Tvar

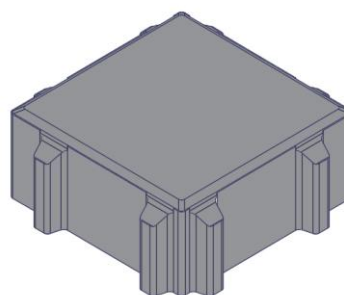
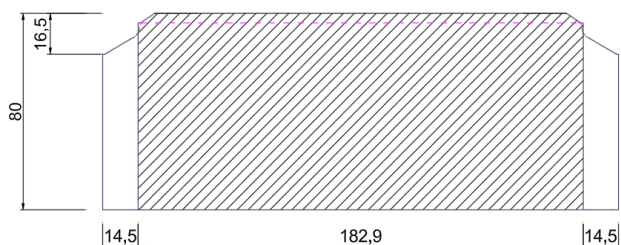
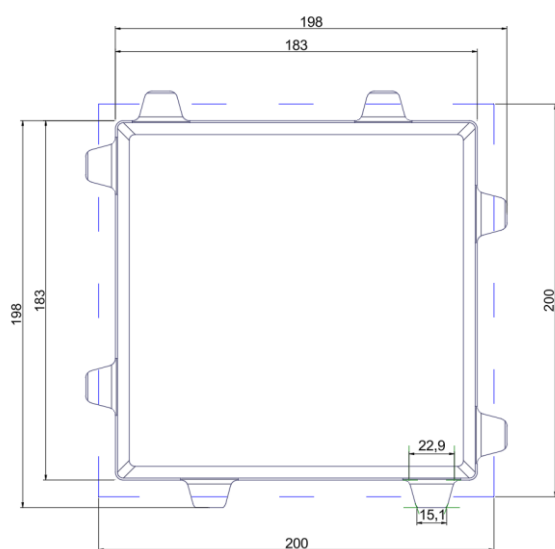

Použitie

Betónové dlažbové tvarovky majú význam hlavne na väčších spevnených plochách ako napríklad parkové a záhradné komunikácie, verejné parkoviská, vnútropodnikové komunikácie, priemyselné areály. Táto ekologická dlažba prostredníctvom širokých škár umožňuje vrátiť dažďovú a povrchovú vodu späť do prirodzeného obehu.

Technické údaje

Dlažbové tvarovky	HBB
Výška (mm)	80
Dĺžka x šírka (mm)	198x198
Hmotnosť (kg) ks/paleta	6,3 kg
Spotreba ks/m ²	25 ks/m ²
Množstvo na palete ks/m ²	240 ks / 9,6 m ²
Rozmer palety (mm) / hmotnosť palety (kg)	1200x800mm / 1560 kg

Mechanicko-fyzikálne vlastnosti

- zdravotná nezávadnosť (Vyhl. MZ 406/92 Zb.z.) – nezávadné
- vizuálne hladiská - bez trhlín alebo šupín, bez oddeľovania vrstiev
- reakcia na oheň (podľa prílohy č.2k vyhláške MVRR SR č. 158/2004 Z.z. v znení vyhlášky č. 119/2006 Z.z.) – trieda A1 - nehorľavé
- odolnosť proti zmrazovaniu a rozmrazovaniu so solným roztokom - priemer: $\leq 1,0 \text{ kg/m}^2$
- pevnosť v priečnom ťahu (skúšané – TSÚS Bratislava) - jednotlivo: min. 2,9 MPa - priemer: min. 3,6 MPa
- odolnosť proti obsrusovaniu: $\leq 18\,000 \text{ mm}^3 / 5\,000 \text{ mm}^2$



PREFA invest, a.s, Podhradská cesta 2, 038 52 Sučany

Skúšanie, kvalita

Betónové dlažbové tvarovky podľa STN EN 1338 sú klasifikované ako stavebné výrobky podľa zákona č. 25/2025 Z. z. o výstavbe v znení neskorších predpisov a príslušných vykonávacích predpisov. Ako výrobky určené na trvalé zabudovanie do stavby podliehajú požiadavkám systému kontroly výroby, ktorý zabezpečuje priebežné sledovanie kvality vstupných surovín, technologického procesu a hotového výrobku. Interný systém kontroly výroby je vykonávaný v súlade s požiadavkami STN EN 1338 a zabezpečuje pravidelné skúšanie a vyhodnocovanie deklarovaných vlastností betónových dlažbových tvaroviek, vrátane pevnosti, odolnosti voči mrazu a povrchovej kvality.

Skúšanie a kontrolné činnosti sú vykonávané vo vlastnom laboratóriu spoločnosti, ktoré zabezpečuje skúšky podľa požiadaviek technických noriem a vnútro podnikových postupov.



EPD certifikát

Pre skupinu vibrolisovaných betónových výrobkov máme vydané platné environmentálne vyhlásenie o produkte (EPD), ktoré potvrdzuje transparentnosť a udržateľnosť našej výroby v súlade s európskymi normami.